

Embouts à rotule

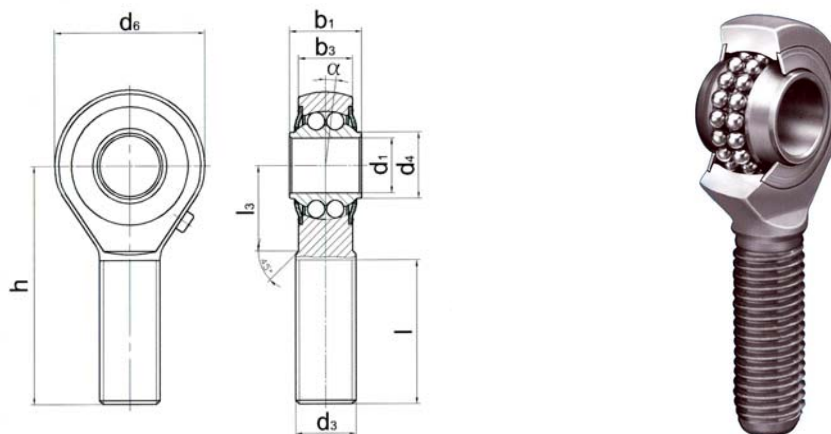

Embout Mâle BRM



Embout à rotule mâle en acier, suivant DIN ISO 12240-4, série K.

Chape: En acier forgé, cémenté, piste du roulement en acier trempé rectifié et super fini, filetage roulé, surface galvanisée

Bague intérieure: En acier à roulement trempé, rectifié et super fini

Lubrification: Roulement lubrifié avec de la graisse à haute vitesse **Plage de température:** -45 ° C à +120 ° C

Jeu interne de fonctionnement: 10 à 30 microns en radial

Filetage à gauche: Ajouter le suffixe L après la référence, exemple: BRM 25 L

** BRM 30, 40 et 50, dimensions sur demande*

REF.	Dimensions en mm										Angle α°	Facteurs de charges axiales		Vitesse de rotation Max. t/mn	Charges radiales kN		Poids g
												Dyn.	Stat.		Dyn.	Stat.	
	d1	d3	d4	d6	b1	b3	h	l	i3	Y		Yo	C		Co		
BRM 6	6	M6x1	9	20	9	6.75	36	22	12	8	2.06	2.19	1400	2.80	0.67	19	
BRM 8	8	M8x1.25	10.5	24	12	9	42	25	15	8.5	1.80	1.89	1350	4.05	1.05	36	
BRM 10	10	M10x1.5	12	28	14	10.5	48	29	15	8	1.90	1.81	1250	4.40	1.45	60	
BRM 12	12	M12x1.75	14.5	32	16	12	54	33	19	7.5	1.74	1.82	1150	5	1.85	87	
BRM 14	14	M14x2	17	36	19	13.5	60	36	20	6	2.36	2.48	1050	5.55	1.95	135	
BRM 16	16	M16x2	19	42	21	15	66	40	22	8	2.24	2.35	950	6.30	2.40	190	
BRM 18	18	M18x1.5	21.5	46	23	16.5	72	44	25	8.5	2.21	2.31	900	7.15	2.95	270	
BRM 20	20	M20x1.5	24.5	50	25	18	78	47	28	7	2.46	2.58	850	7.98	3.50	328	
BRM 22	22	M22x1.5	26	54	28	20	84	51	26	8	2.35	2.24	750	9.35	3.95	450	
BRM 25	25	M24x2	29.5	64	31	22	94	57	30	5	2.02	2.12	620	11	5.70	602	
BRM 30	30	M30x2	34.5	70	37	25	110	66	35	7.5	2.24	2.35	500	14.20	7.50	922	
BRM 35 *	35	M36x2	40	81	43	28	140	85	45	8	2.70	2.83	450	25	8	1640	
BRM 40 *	40	M42x2	45.1	91	49	33	150	90	50	8	2.70	2.83	400	30	10	2300	
BRM 50 *	50	M48x2	56.7	117	60	45	185	105	65	8.5	2.70	2.83	350	51	17	4800	

Embout Femelle BRF

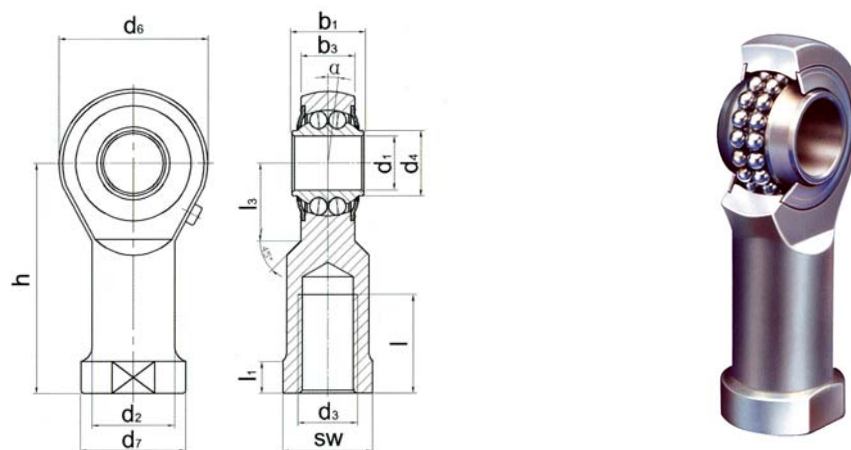

Embout à rotule femelle en acier, suivant DIN ISO 12240-4, série K.

Chape: En acier forgé, cémenté, piste du roulement en acier trempé rectifié et super fini, filetage roulé, surface galvanisée

Bague intérieure: En acier à roulement trempé, rectifié et super fini

Lubrification: Roulement lubrifié avec de la graisse à haute vitesse **Plage de température:** -45 ° C à +120 ° C

Jeu interne de fonctionnement: 10 à 30 microns en radial

Taraudage à gauche: Ajouter le suffixe L après la référence, exemple: BRF 25 L

* BRF 30, 40 et 50, dimensions sur demande

REF.	Dimensions en mm														Angle	Facteurs de charges axiales		Vitesse de rotation Max.	Charges radiales kN		Poids g
																Dyn.	Stat.		Dyn.	Stat.	
	d1	d2	d3	d4	d6	d7	b1	b3	h	l	l1	l3	sw	α °	Y	Yo	t/mn	C	Co		
BRF 6	6	10	M6x1	9	20	13	9	6.75	30	12	5	10	11	8	2.06	2.19	1400	2.80	0.67	24	
BRF 8	8	12.5	M8x1.25	10.5	24	16	12	9	36	16	5	12	14	8.5	1.80	1.89	1350	4.05	1.05	44	
BRF 10	10	15	M10x1.5	12	28	19	14	10.5	43	20	6.5	15	17	8	1.90	1.81	1250	4.40	1.45	72	
BRF 12	12	17.5	M12x1.75	14.5	32	22	16	12	50	22	6.5	16	19	7.5	1.74	1.82	1150	5	1.85	107	
BRF 14	14	20	M14x2	17	36	25	19	13.5	57	25	8	20	22	6	2.36	2.48	1050	5.55	1.95	160	
BRF 16	16	22	M16x2	19	42	27	21	15	64	28	8	22	22	8	2.24	2.35	950	6.30	2.40	224	
BRF18	18	25	M18x1.5	21.5	46	31	23	16.5	71	32	10	24	27	8.5	2.21	2.31	900	7.15	2.95	293	
BRF 20	20	27.5	M20x1.5	24.5	50	34	25	18	77	33	10	26	30	7	2.46	2.58	850	7.98	3.50	367	
BRF 22	22	30	M22x1.5	26	54	38	28	20	84	37	12	26	32	8	2.35	2.24	750	9.35	3.95	480	
BRF 25	25	30	M24x2	29.5	64	35	31	22	94	42	10	32	30	5	2.02	2.12	620	11	5.70	572	
BRF 30	30	40	M30x2	34.5	70	50	37	25	110	51	15	35	41	7.5	2.24	2.35	500	14.20	7.50	978	
BRF 35 *	35	48	M36x2	40	81	58	43	28	125	56	17	45	50	8	2.70	2.83	450	25	8	1600	
BRF 40 *	40	53	M42x2	45.1	91	65	49	33	142	60	19	50	55	8	2.70	2.83	400	30	10	2400	
BRF 50 *	50	63	M48x2	56.7	117	75	60	45	160	65	23	65	65	8.5	2.70	2.83	350	51	17	5000	

Embout Femelle PHS

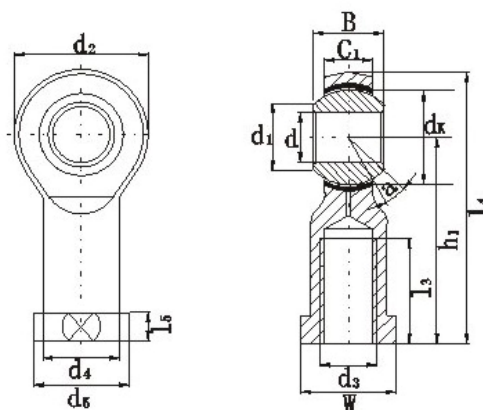

Embout à rotule femelle en acier

Chape: En acier forgé, filetage roulé, surface zinguée, **insert** en bronze

Bague intérieure: En acier à roulement trempé, rectifié et super fini

Lubrification: Embout graissé, **graisseur** incorporé

Taraudage à gauche: Ajouter le suffixe L après la référence, exemple: PHS 16 L

Taraudage fin: ajouter le pas après la référence, exemples: PHS 16 150, POS 16 L 150

REF.	Dimensions en mm														Angle α° \pm	Charges radiales kN		Poids g
	d	d3	B	C1 max	W	l3 min	d2 max	L4 max	h1	L5 max	D4 max	D5 max	dk	d1		Dyn. C	Stat. Co	
	PHS 5	5	M5x0.8	8	6	9	14	18	36	27	4	8.5	11	11.11	7.7	13	3.25	5.70
PHS 6	6	M6x1	9	6.75	11	14	20	40	30	5	10	13	12.70	9	13	4.30	7.20	22
PHS 8	8	M8x1.25	12	9	14	17	24	48	36	5	12.5	16	15.87	10.4	14	7.20	11.6	47
PHS 10	10	M10x1.5	14	10.5	17	21	26	56	43	6.5	15	19	19.05	12.9	13	10	14.5	77
PHS 12	12	M12x1.75	16	12	19	24	30	65	50	6.5	17.5	22	22.22	15.4	13	13.4	17	100
PHS 14	14	M14x2	19	13.5	22	27	34	74	57	8	20	26	25.40	16.9	16	17	24	160
PHS 16	16	M16x2	21	15	24	33	40	84	64	8	22	28	28.57	19.4	15	21.6	28.5	220
PHS 18	18	M18x1.5	23	16.5	27	36	44	93	71	10	25	31	31.75	21.9	15	26	42.5	320
PHS 20	20	M20x1.5	25	18	30	40	48	101	77	10	27.5	35	34.92	24.4	14	31.5	42.5	420
PHS 22	22	M22x1.5	28	20	32	43	54	111	84	12	30	38	38.10	25.8	15	38	57	540
PHS 25	25	M24x2	31	22	36	48	60	124	94	12	33.5	42	42.85	29.6	15	47.5	68	730
PHS 28	28	M27x2	35	24	41	53	66	136	103	14	37	46	47.60	32.3	15	58	75	980
PHS 30	30	M30x2	37	25	46	56	70	145	110	15	40	50	50.80	34.8	17	64	88	1.1

Embout Mâle POS

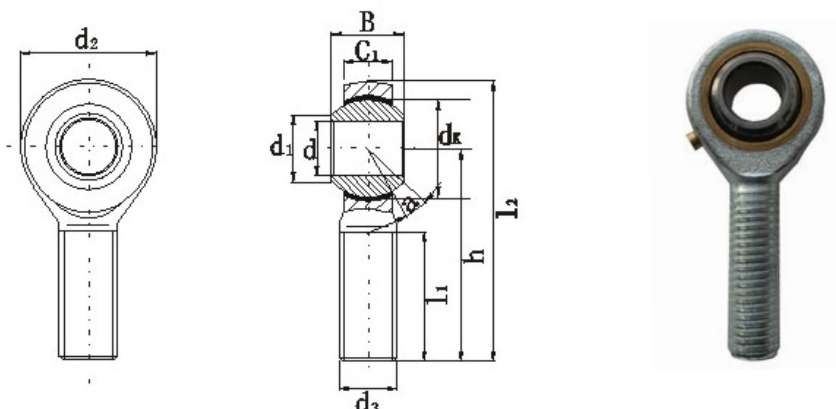

Embout à rotule mâle en acier

Chape: En acier forgé, filetage roulé, surface zinguée, **insert** en bronze

Bague intérieure: En acier à roulement trempé, rectifié et super fini

Lubrification: Embout graissé, **graisseur** incorporé

Taraudage à gauche: Ajouter le suffixe L après la référence, exemple: POS 16 L

Taraudage fin: ajouter le pas après la référence, exemples: POS 16 150, POS 16 L 150

REF.	Dimensions en mm										Angle	Charges radiales kN		Poids
												α° \pm	Dyn.	Stat.
	d	d3	B	C1 max	l1	d2	h	l2	dk	d1	C		Co	
POS 5	5	M5x0.8	8	6	20	18	33	42	11.11	7.7	13	3.25	5.70	13
POS 6	6	M6x1	9	6.75	23	20	36	46	12.70	8.9	13	4.30	7.20	20
POS 8	8	M8x1.25	12	9	25	24	42	54	15.87	10.3	14	7.20	11.6	30
POS 10	10	M10x1.5	14	10.5	30	26	48	61	19.05	12.9	13	10	14.5	55
POS 12	12	M12x1.75	16	12	34	30	54	69	22.22	15.4	13	13.4	17	85
POS 14	14	M14x2	19	13.5	37	34	60	77	25.40	16.8	16	17	24	140
POS 16	16	M16x2	21	15	41	40	66	86	28.57	19.3	15	21.6	28.5	210
POS 18	18	M18x1.5	23	16.5	45	44	72	94	31.75	21.8	15	26	42.5	280
POS 20	20	M20x1.5	23	18	48	48	78	102	34.92	24.3	14	31.5	52.5	380
POS 22	22	M22x1.5	28	20	52	54	84	111	38.10	25.8	15	38	57	480
POS 25	25	M24x2	31	22	58	60	94	124	42.85	29.5	15	47.5	68	640
POS 28	28	M27x2	35	24	63	66	103	136	47.60	33.7	15	58	75	960
POS 30	30	M30x2	37	25	67	70	110	145	50.80	34.8	17	64	88	1100

Embout INOX Femelle SSI..TK

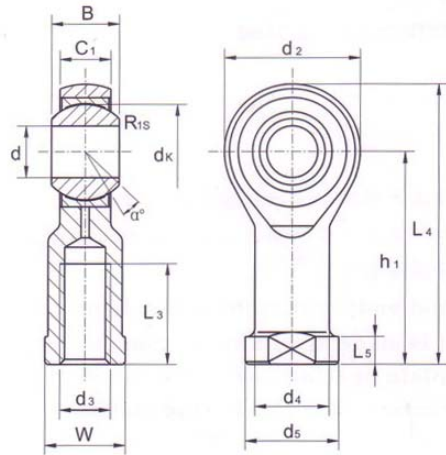

R1s = 0.3 mm

Embout à rotule femelle en acier INOX - **Chape:** En acier INOX SUS 304 forgé, filetage roulé, **insert** en PTFE
Bague intérieure: En acier à roulement INOX SUS 440 trempé, rectifié et super fini - **Lubrification:** Embout graissé
Taraudage à gauche: Intercalez un L après le diamètre, exemple: SSI 16 L TK

REF.	Dimensions en mm													Angle	Charges radiales kN		Poids g
	d Ø	D3 6H	B	C1	W	h1	d2	L4	L5	d4	d5	dk	L3 min		α ° ±	Dyn.	
														C		Co	
SSI 5 TK	5	M5x0.8	8	6	9	27	18	36	4	8.5	11	11.11	10	13	5.70	6.00	16
SSI 6 TK	6	M6x1	9	6.75	11	30	20	40	5.5	10	13	12.7	12	13	7.20	7.65	22
SSI 8 TK	8	M8x1.25	12	9	14	36	24	48	5.5	12.5	16	15.87	16	14	11.6	12.9	47
SSI 10 TK	10	M10x1.5	14	10.5	17	43	28	57	6.5	15	19	19.05	20	13	14.5	18.0	77
SSI 10-1 TK	10	M10x1.25	14	10.5	17	43	28	57	6.5	15	19	19.05	20	13	14.5	18.0	77
SSI 12 TK	12	M12x1.75	16	12	19	50	32	66	6.5	17.5	22	22.22	22	13	17.0	24.0	100
SSI 12-1 TK	12	M12x1.25	16	12	19	50	32	66	6.5	17.5	22	22.22	22	13	17.0	24.0	100
SSI 14 TK	14	M14x2	19	13.5	22	57	36	75	8	20	25	25.4	25	16	24.0	31.0	160
SSI 14-1 TK	14	M14x1.5	19	13.5	22	57	36	75	8	20	25	25.4	25	16	24.0	31.0	160
SSI 16 TK	16	M16x2	21	15	22	64	42	85	8	22	27	28.57	28	15	28.5	39.0	220
SSI 16-1 TK	16	M16x1.5	21	15	22	64	42	85	8	22	27	28.57	28	15	28.5	39.0	220
SSI 18 TK	18	M18x1.5	23	16.5	27	71	44	93	10	25	31	31.75	32	15	42.5	47.5	320
SSI 20 TK	20	M20x1.5	25	18	30	77	50	102	10	27.5	35	34.92	33	14	42.5	57.0	420
SSI 22 TK	22	M22x1.5	28	20	32	84	54	111	12	30	38	38.10	37	15	57.0	68.0	540
SSI 25 TK	25	M24x2	31	22	36	94	60	124	12	33.5	42	42.85	42	15	68.0	85.0	720
SSI 28 TK	28	M27x2	35	24	41	103	66	136	14	37	40	47.6	51	15	86.0	107.0	820
SSI 30 TK	30	M30x2	37	25	41	110	70	145	15	40	50	50.8	51	17	88.0	114.0	1100
SSI 30-1 TK	30	M27x2	37	25	41	110	70	145	15	40	50	50.8	51	17	88.0	114.0	1100

Embout INOX Mâle SSA .. TK

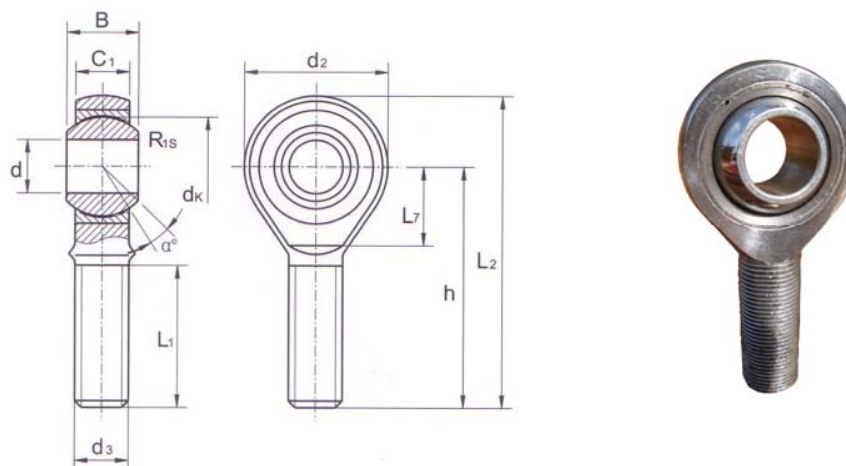

Embout à rotule mâle en acier INOX - **Chape:** En acier INOX SUS 304 forgé, filetage roulé, **insert** en PTFE
Bague intérieure: En acier à roulement INOX SUS 440 trempé, rectifié et super fini - **Lubrification:** Embout graissé
Taraudage à gauche: : Intercalez un L après le diamètre, exemple: SSA 16 L TK

REF.	Dimensions en mm											Angle	Charges radiales kN		Poids
	d Ø	d3 6g	B	C1	L1 mix	d2	L7	h	L2	dk	R1s		α ° ±	Dyn.	Stat.
												C		Co	
SSA 5 TK	5	M5x0.8	8	6	19	18	-	33	42	11.11	0.3	13	5.70	6.00	13
SSA 6 TK	6	M6x1	9	6.75	21	20	-	36	46	12.70	0.3	13	7.20	7.65	20
SSA 8 TK	8	M8x1.25	12	9	25	24	-	42	54	15.87	0.3	14	11.6	12.9	38
SSA 10 TK	10	M10x1.5	14	10.5	28	28	-	48	62	19.05	0.3	13	14.5	18.0	55
SSA 12 TK	12	M12x1.75	16	12	32	32	-	54	70	22.22	0.3	13	17.0	24.0	85
SSA 14 TK	14	M14x2	19	13.5	36	36	18	60	78	25.40	0.3	16	24.0	31.0	140
SSA 16 TK	16	M16x2	21	15	37	40	21	66	87	28.57	0.3	15	28.5	39.0	210
SSA 18 TK	18	M18x1.5	23	16.5	41	44	22	72	94	31.75	0.3	15	42.5	47.0	280
SSA 20 TK	20	M20x1.5	25	18	45	50	25	78	103	34.92	0.3	14	42.5	57.0	380
SSA 22 TK	22	M22x1.5	28	20	48	54	27	84	111	38.10	0.3	15	57.0	68.0	480
SSA 25 TK	25	M24x2	31	22	55	60	30	94	124	42.85	0.3	15	68.0	85.0	640
SSA 28 TK	28	M27x2	35	24	62	66	33	103	136	47.60	0.3	15	86.0	107.0	800
SSA 30 TK	30	M30x2	37	25	66	70	35	110	145	50.80	0.3	17	88.0	114.0	1.100

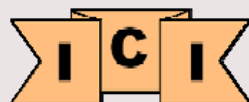

Importation de Composants Industriels

S.A.S au capital de 1600 €uros – Registre du commerce : 528 597 503 – R.C.S Nanterre
A.P.E : 4669B – TVA Intracommunautaire : FR49528597503
Siège Social : 33, 39 Avenue Henri Barbusse - 92700 COLOMBES

Services commercial, magasins & comptabilité :

165 route de Bezons – Z.I Les Amandiers – 78420 Carrières sur Seine
Tél : (33) 130 860 300 – Fax : (33) 130 860 123
Email: contact@ici-composants.com - Web : www.ici-composants.fr